

### Słup oświetleniowo-trakcyjny

- Projektowane słupy powinny być stylizowane z ozdobną bazą, licznymi elementami dekoracyjnymi, zakończone ozdobnym pinaklem.
- Projektowane słupy oświetleniowe powinny być wykonane z metalu z co najmniej 10-letnim okresem gwarancji bez konieczności stosowania w tym okresie zabiegów konserwacyjnych w postaci malowania i osadzone bezpośrednio w ziemi ( bez fundamentów)
- Należy zachować ujednoczoną kolorystykę słupów stosując kolor RAL 7016 szary antracytowy.
- Modele słupów oświetleniowych w przypadku obiektów wpisanych do rejestru zabytków wymagają odpowiednio uzgodnienia z właściwym Konserwatorem Zabytków. Należy uzyskać odpowiednie warunki w tym zakresie od właściwego Konserwatora Zabytków.
- Nie dopuszcza się stosowania elementów słupa z tworzywa sztucznego.
- Wymiary słupów (wysokość, obwody itp.) należy dobrać na etapie projektu budowlanego i wykonawczego.

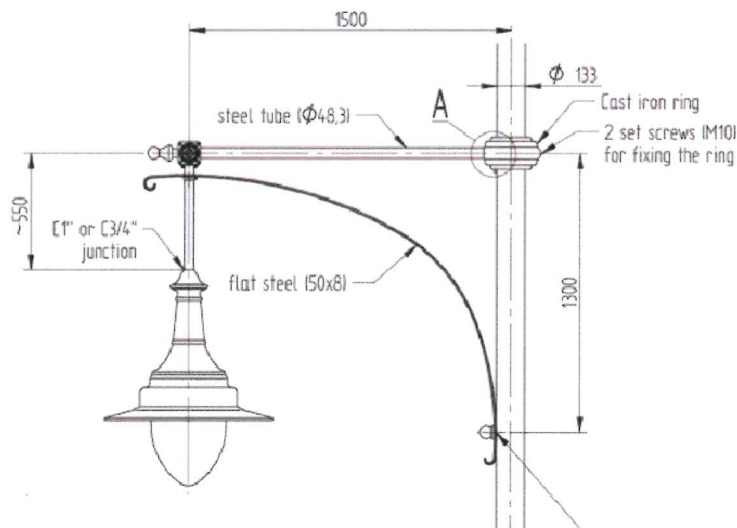

Wysięgnik Viadukt,

Źródło: Schreder

### Wysięgnik do montażu oprawy

- Projektowane wysięgniki powinny być stylizowane, ozdobne z elementami dekoracyjnymi. Długość wysięgników powinna wynosić około 1,6 m, a wysokość około 1,4 m
- Główna część wysięgnika powinna być wykonana w postaci poziomej rury o średnicy około 50 mm zakończonej dekoracyjnym pinaklem. Na końcu poziomego wysięgnika powinna być zamocowana skierowana w dół pionowa część z rury o średnicy około 50 mm i długości około 0,5 m. Połączenie części poziomej i pionowej powinno być wykonane za pomocą dekoracyjnego elementu w kształcie trójkąta
- Wysięgnik powinien być zamocowany do słupa za pośrednictwem dekoracyjnego pierścienia składającego się z dwóch połówek pełniących funkcję obejmmy skręcanej
- Podpora wysięgnika powinna być wykonana z płaskownika o przekroju około 50x8 mm wygiętego w kształt łuku z zaokrąglonymi zakończeniami. Odległość między punktem mocowania wysięgnika i podpory powinna wynosić około 1,3 m
- Projektowane wysięgniki oświetleniowe powinny być wykonane z metalu, z co najmniej 10-letnim okresem gwarancji bez konieczności stosowania w tym okresie zabiegów konserwacyjnych w postaci malowania
- Należy zachować ujednoczoną kolorystykę wysięgników stosując kolor RAL 7016 szary antracytowy
- Modele wysięgników oświetleniowych w przypadku obiektów wpisanych do rejestru zabytków wymagają odpowiednio uzgodnienia z właściwym Wojewódzkim Konserwatorem Zabytków. Należy uzyskać odpowiednie warunki w tym zakresie od właściwego Konserwatora Zabytków

Umieszczone powyżej zdjęcia i szkice przedstawiono, jako przykładowe. Dopuszczalne jest zastosowanie innych elementów o równoważnych cechach wizerunkowych oraz parametrach technicznych w zakresie: budowy słupa, nośności, wymiarów, materiału, kształtu i rozmieszczenia detali architektonicznych,